



Ein einzigartiges
Anbaugerät
für Hydraulik-
bagger

Die Revolution in der Gesteinsbearbeitung



Es erfüllt die höchsten Standards. Es wurde von der International Xcentric® Ripper / Grado Cero Sistemas, ein Vorreiter in der Branche patentiert. Durch seine Konstruktion kann eine herausragende Performance gezeigt werden, wodurch ein effizienteres Arbeiten ermöglicht wird.



Komplett aus verschleißfestem Stahl gefertigt, ist dieses Anbaugerät nahezu wartungsfrei, leiser als jedes herkömmliche Anbaugerät, kann unter Wasser ohne Schaden und Risiko verwendet werden und an den verschiedensten Einsatzorten eingesetzt werden. Dank seiner unkomplizierten mechanischen Konstruktion, die keine teuren Komponenten hat, sind die Wartungskosten sehr niedrig und die Ausfallzeiten sind vernachlässigbar.

Standardspezifikation

Beschreibung	Modell	XR 10	XR 15	XR 20	XR 30	XR 40
Trägergerät	ton	7 - 10	11 - 16	18 - 24	24 - 30	32 - 40
Gewicht mit Anbauplatte	kg	930	1700	2500	3300	4200
Gewicht ohne Anbauplatte	kg	829	1550	2200	2800	3600
Hydraulik Arbeitsdruck	MPa	15 - 18	16 - 19	18 - 20	22 - 24	22 - 24
Staudruck max.	MPa	0.6	0.6	0.6	0.6	0.6
Erforderliche Ölmenge	L/min	60	120	160	180	200
Maximaler Gehäuse Abflussdruck	MPa	0.4	0.4	0.4	0.4	0.4
Frequenz	1/min	1500	1400	1400	1300	1200
Abmessungen L x W x H	cm	168x45x90	220x66x130	240x78x175	280x85x160	310x90x184
Abmessung A	cm	102	140	165	179.1	200
Abmessung B	cm	76	105	130	139.1	155
Re-Action Power Accudruck	MPa	0.6	0.5	0.5	0.5	0.5

Beschreibung	Modell	XR 50	XR 60	XR 80	XR 120-3M	XR 120-4M
Trägergerät	ton	42 - 55	55 - 70	70 - 100	100 - 150	100 - 150
Gewicht mit Anbauplatte	kg	5600	7000	10500	13000	13000
Gewicht ohne Anbauplatte	kg	5000	5700	8700	11000	11000
Hydraulik Arbeitsdruck	MPa	26 - 28	26 - 28	30 - 32	30 - 32	22 - 24
Staudruck max.	MPa	0.6	0.6	0.6	0.6	0.6
Erforderliche Ölmenge	L/min	250	280	380	500	600
Maximaler Gehäuse Abflussdruck	MPa	0.4	0.4	0.4	0.4	0.4
Frequenz	1/min	1000	1000	1000	1000	1000
Abmessungen L x W x H	cm	320x90x190	345x110x217	380x132x230	400x132x282	400x132x282
Abmessung A	cm	210	226	240	243	243
Abmessung B	cm	165	176	180	180	180
Re-Action Power Accudruck	MPa	0.4	0.25	0.6	0.6	0.6

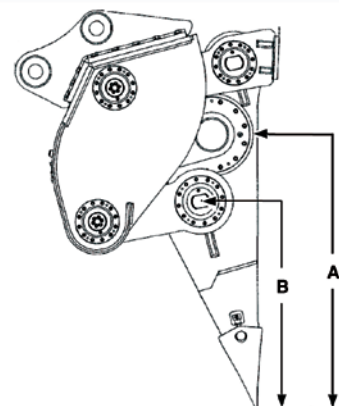
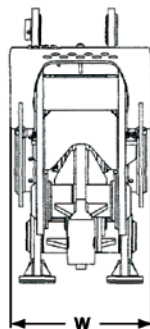
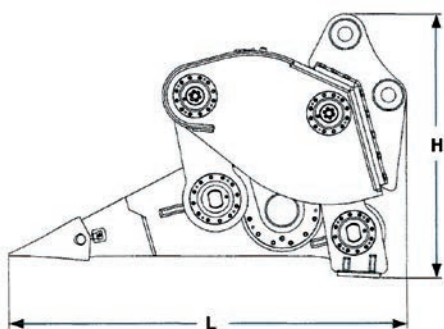

Ein komplette Serie für Hydraulikbagger



- Der **XR10** ist geeignet für Abbrucharbeiten, wo Lärm ein Problem ist. Auch für den Aushub, Grabenbau und für div. Anwendungen im Recycling ist er eine perfekte Lösung.
- Der **XR15** ist perfekt in Aushub- und Abbrucharbeiten, in städtischen Gebieten. Auch für den Grabenbau, div. Anwendungen im Recycling. Arbeitet unter Wasser oder in schlammigen Einsatzorten.
- Der **XR20** verwandelt Ihren Bagger der mittleren Größe in eine Hochleistungsmaschine. Für Einsätze im Aushub und für Abbrucharbeiten zu verwenden. Auch geeignet für den Grabenbau und arbeitet im Permafrost mit sehr hoher Leistung.
- Der **XR30** ist essentiell für Aushub und für Abbrucharbeiten, extrem leise und mit hoher Leistung macht ihn zum Leader. Das perfekte Werkzeug für alle Einsätze.
- Der **XR40** wird der Protagonist für Ihre Einsätze. In der Gewinnung von Material in Steinbrüchen, werden hervorragende Ergebnisse mit einer Löseleistung von bis zu **120 m³/h** in der Produktion erreicht. Im Grabenbau ist er konkurrenzlos.
- Der **XR50** ist speziell konstruiert für hohe Produktionsleistung in Steinbrüchen und Arbeiten an der Infrastruktur. Produktionsmengen über **150 m³/h** erreicht er in Kalkstein und ähnlichen Arten von Gestein. Auch für den Grabenbau und div. Anwendungen im Recycling.
- Der **XR60** ist konstruiert für hohe Produktionsleistung in Steinbrüchen und Arbeiten an der Infrastruktur (> **175 m³/h**). Wo gesetzliche Veränderungen, Auflagen aus dem Umweltschutz und die den Einsatz von Sprengmittel aus Sicherheitsgründen erschweren, sind Gründe für eine Umstellung der Gewinnungsverfahren. Auch geeignet für Abbruch-, Bergbau-, usw.
- Der **XR80** erfüllt oder übertrifft herkömmliche Geräte für hohe Produktion in Steinbrüchen und Infrastrukturprojekte. Wo der Einsatz von Sprengmittel aus Sicherheitsgründen nicht erlaubt ist oder einfach zu teuer wird. Produktionsmengen von mehr als **200 m³/h** können erreicht werden. Sehr gut geeignet für marine Ausgrabungen.
- Der **XR120** ist unser größtes Modell in der Serie. Es ist derzeit weltweit, das größte in Serie hergestellte Anbaugerät für die Gewinnung. Produktionsmengen bis zu **250 m³/h** können erreicht werden. Ideal für den Bergbau, bietet großen Wert und Vielseitigkeit für Großbagger. Sehr geeignet für marine Baggerarbeiten in Projekten mit widrigen Bedingungen.

Xcentric Ripper Vorteile

- ✓ **3 bis 5 mal höhere Produktion**
- ✓ **Minimale Geräusentwicklung**
- ✓ **Minimaler Wartungsaufwand**
- ✓ **Keine tägliche Schmierung erforderlich**
- ✓ **Minimaler Verschleißteile Bedarf**
- ✓ **Lange Lebensdauer der Komponenten und Materialien**
- ✓ **Weniger Verbrauch pro produzierte m3/ton**
- ✓ **Weniger Emissionen pro produzierter m3/ton**
- ✓ **Umweltschutz (Bio Schmierstoffe)**
- ✓ **Kostengünstige Alternative zum "Bohren und Sprengen"**
- ✓ **Marine/ Arbeiten unter Wasser**
- ✓ **Einfache Bedienung**
- ✓ **Erhöhter Bedienkomfort**

Wie es begann...

Die Grado Cero Gruppe bekannt als führender Hersteller von schweren Baggerlöffeln und der patentierten Go Max Schnellwechselsysteme betreibt als weiteres Standbein eine Division die sich auf die Bearbeitung schwieriger Böden und Gesteinsvorkommen im Norden Spaniens spezialisiert hat. Hauptsächlich sind dies große Baugruben und Projekte im Grabenbau. Diese einzigartige Kombination von Bedarf, Visionär Geist mit fundiertem Ingenieurwissen waren der Antrieb ein völlig neues Anbaugerät für Baumaschinen zu entwickeln, um diese schwierigen Projekte schneller und effizienter durchzuführen. Anfang 2009 wurden die ersten Prototypen in den verschiedensten Gesteinsarten eingesetzt. Nonstop Einsätze und intensive Tests von diesem Moment an haben zu einem 100% zuverlässigen, effizienten und wartungsfreien Anbaugerät geführt: Der Xcentric® Ripper.



Die wirtschaftlichen und ökonomischen Anforderungen des Marktes fordern mehr Leistung und Produktion in der Gewinnung und im Abbruch. Gleichzeitig fragen Kunden nach geringeren Wartungskosten- und Ausfallzeiten und verbesserten Garantiebedingungen. In 2009 entwickelte Grado Cero ein revolutionäres Anbaugerät: Der Xcentric® Ripper ist spezialisiert auf Gewinnung und Abbruch von Material in kürzester Zeit bei geringeren Kosten verbunden mit einem Minimum an Lärm!



Der Xcentric® Ripper hat eine patentierte "Re-Action Power Accumulation Technology"; diese ermöglicht in 80% aller Fälle eine höhere Produktivität als jeder im Markt verfügbare Hydraulikhammer. In mindestens 70% der Fälle ist die Produktivität 2 bis 5mal höher. Das geschlossene Gehäuse des Xcentric® Ripper ist unempfindlich gegen äußere Einflüsse wie Staub, Wasser, Dreck usw. Dieses ermöglicht Einsätze unter den schwierigsten Bedingungen wie Tunnelarbeiten, schlammige und nasse Einsatzorte so wie alle Arbeiten unter Wasser, zB. in Häfen, Kanäle und im offenen Meer. Man benötigt keine speziellen, teuren und komplizierten Vorbereitungen für den Einsatz unter Wasser. Das sind die Gründe, warum der Xcentric® Ripper die Wartungs- und Reparaturkosten so extrem senkt.



Vergleich mit dem Hydraulik-Hammer

Der Xcentric® Ripper übersteigt in 80% aller Fälle eine höhere Produktion als jeder im Markt verfügbare Hydraulikhammer. In bis zu 70% der Fälle, kann eine 2 bis 5mal höhere Produktionsgeschwindigkeit erreicht werden.

Erhältlich in Größen, größer als jede Auswahl von Hämmern, es ist möglich riesige Einheiten herzustellen.

Vergleichstabelle

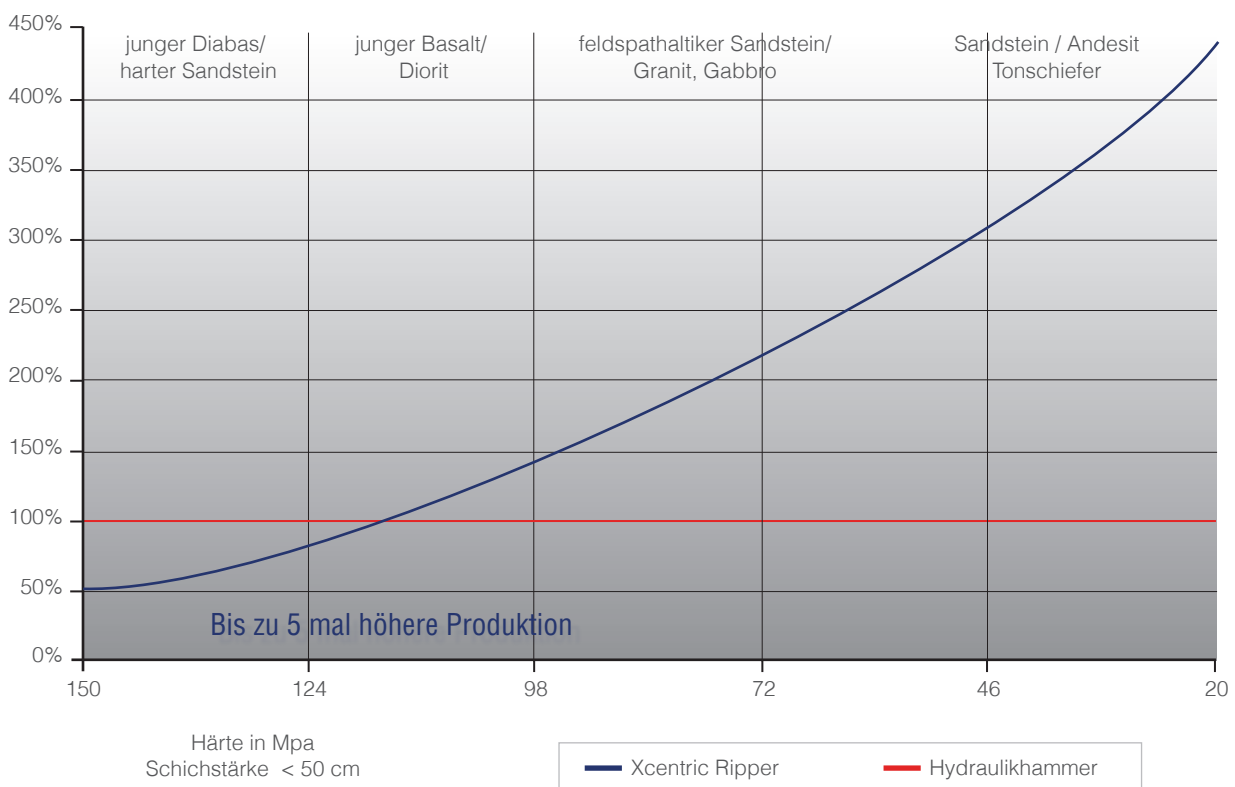

Realisierbarkeit Xcentric Ripper in Gestein

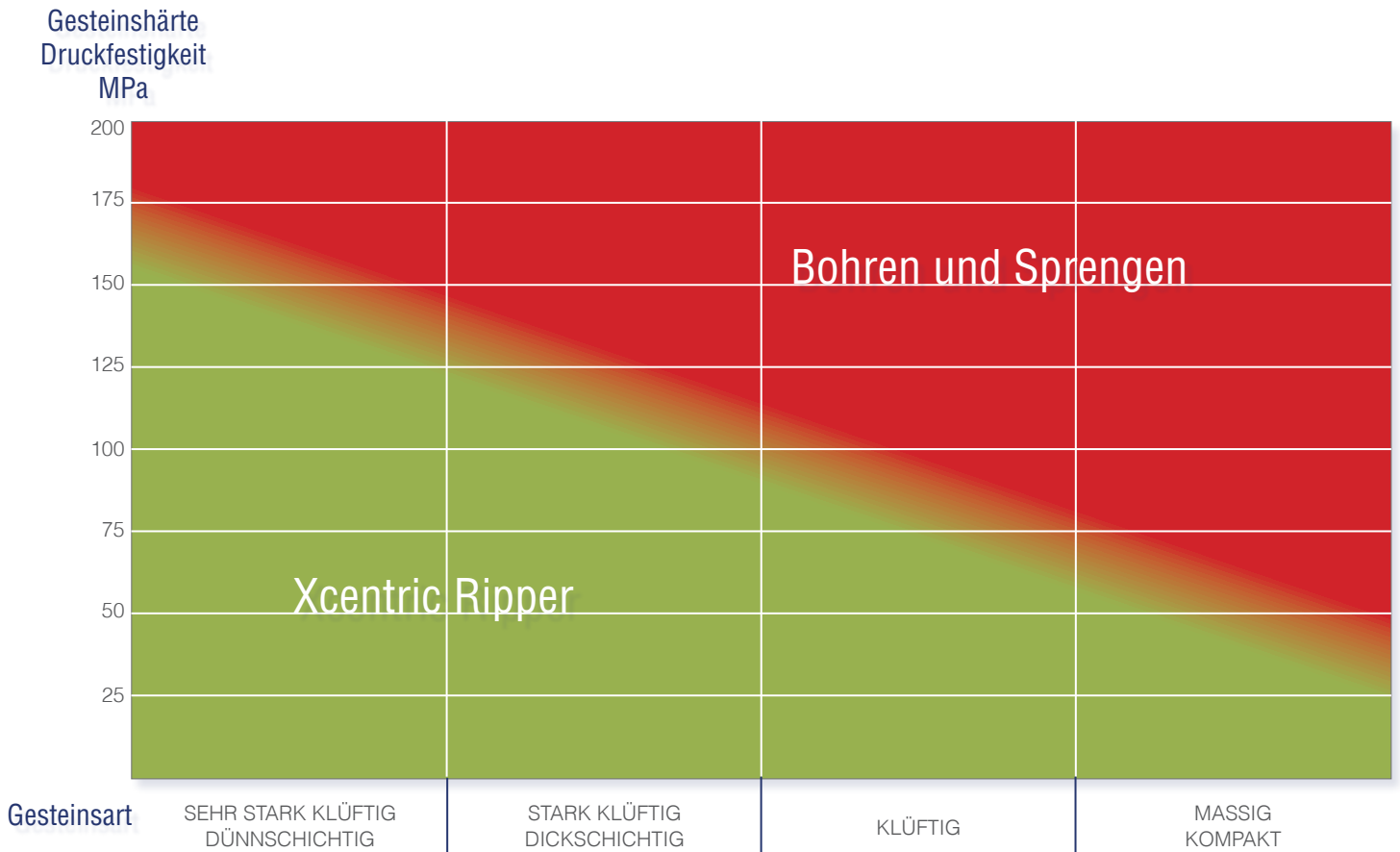

Alternative zum “Bohren und Sprengen”

Einschränkungen und Auflagen des Umweltschutzes regen in vielen Steinbrüchen die Diskussion um alternative Abbauverfahren an. Mit dem Einsatz von Xcentric® Rippern zur Sprengstofflosen Feststeingewinnung erreichen Sie die einzige reale Möglichkeit die Produktivität zu halten.



Kundendienst und Schulung

Eine schnelle Ersatzteillieferung kann von großer Bedeutung sein, um einen Auftrag Termingerech abzuschließen. Um die Fehlersuche zu erleichtern haben wir benutzer-freundliche und detaillierte Handbücher. Auf Anfrage bieten wir auch maßgeschneiderte Ersatzteil-Pakete an, die wir mit Ihrem Neugerät mitliefern. Auch die regelmäßig geschulten Fachleute unserer autorisierten Vertriebspartner, sind in allen Fragen kompetente Ansprechpartner für Sie, um den bestmöglichen Service zu bieten.

Mit dem Xcentric® Ripper zu arbeiten, ist einfach, aber die Erfahrung und Praxis zeigen immer noch einen großen Unterschied. Wie Sie am besten mit Ihrem Xcentric® Ripper arbeiten und wie Sie Ihre Investition pflegen und handhaben erfahren Sie bei Ihrem zuständigen Händler! Nehmen Sie Kontakt mit Ihrem nächsten Xcentric® Ripper Händler oder kontaktieren Sie uns direkt für weitere Informationen.

OFFIZIELLER HÄNDLER

QUALIFIZIERTER SERVICE

QUALIFIZIERTE NUTZER



Xcentric-Ripper Benelux BV
Lozerweg 10-14, 6006 SR Weert, Niederlande
Telefon: +31 (0)495-561929, E-Mail: info@xcentricripper.eu

www.xcentricripper.eu
www.youtube.com/xcentricripper

Xcentric-Ripper Benelux BV ist der exklusive Importeur des Xcentric® Ripper für die Benelux. Kontaktieren Sie uns für weitere Informationen und Händleradressen.

